



CAVALETTI Cadeiras Profissionais
 Rua Dr. Hiram Sampaio, 550 - Distrito Industrial - Erechim - RS - CEP 99700-000
 Fone/Fax: (54) 3520-4100 E-mail: cavaletti@cavaletti.com.br
 CNPJ: 88.709.621/0001-80 Insc. Est.: 039/0017663
 www.cavaletti.com.br



Especificação Técnica

Linha Fun

Banqueta
 14015 com Encosto

Assento:

- Compensado multilaminado 12 mm de espessura média;
- Espuma expandida/laminada com 30 mm de espessura média e densidade 33 Kg/m³;
- Revestimento em tecido de vinil.

Encosto:

- Tubo de aço industrial redondo 19,05 mm de diâmetro, parede 1,06 mm;
- Arame inferior em aço SAE 1020 trefilado com 4,76 mm.

Estrutura:

- Tubo de aço industrial redondo 19,05 mm de diâmetro, parede 1,06 mm;
- Sapatas e ponteiros injetados em polipropileno;

Acabamento:

- Acabamento em banho de cromo com base niquelada sobre aço polido tratado quimicamente, com espessura de camada que atende a requisitos de resistência e durabilidade.

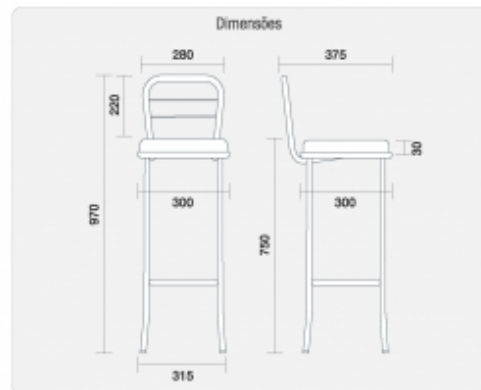

Obs.: As dimensões são medidas em condições normais de temperatura e pressão. Medidas obtidas sem o uso de gabaritos de carga. Imagens meramente ilustrativas. A empresa possui Processo de Soldagem certificado segundo norma ASME IX, gerenciamento de resíduos sólidos e tratamento de efluentes.

ET.2011/05